



Rundballenpressen

VARIANT

585 580 565 560



Kann mit Druck sehr gut umgehen:  
die VARIANT von CLAAS.



### SMART DENSITY



Intelligentes Presssystem: Um die gewünschte Ballendichte zu gewährleisten, steuert der neue Verdichtungsmanager beide Spannarme unabhängig voneinander.

### 6 Sekunden



braucht die VARIANT, um den Ballen auf dem Feld abzulegen: vom Öffnen bis zum Wiederverschließen der Heckklappe.

### 360°-Rotor



sorgt bei jedem Erntegut für einen direkten Ballenstart und exzellent geformte Ballen.

### 14 oder 17 Messer



machen die VARIANT mit ROTO CUT zur perfekten Presse für den Kurzschnitt und sorgen für hervorragende Futterqualität.

### 3 m/s



beträgt die Ballenrotation, die den exakt arbeitenden Bindeapparat feste, formstabile Ballen produzieren lässt.

<b>VARIANT von CLAAS</b>	<b>2</b>
Die Welt von CLAAS	4
Modellübersicht	6
Futterqualität   Sicherheit	10
Leistung   Fahrerlebnis	12
Presskammer	14
<b>Technik</b>	<b>16</b>
Pickup und Gutfluss	18
Rotor und ROTO FEED	20
ROTO CUT und ROTO CUT HD	22
Absenkbare Boden PRO und Frühwarnsystem	24
Bindung	26
Heckklappe	30
<b>Bedienung</b>	<b>32</b>
<b>Wartung</b>	<b>36</b>
<b>CLAAS Service &amp; Parts</b>	<b>38</b>
<b>Sicherheit</b>	<b>40</b>
<b>Technische Daten</b>	<b>42</b>

# Die VARIANT ist ein echtes Arbeitstier.

## Einzigartige Technik für kompakte Ballen. Pressen von CLAAS.

Eine Ballenpresse muss mehr können, als nur Heu oder Stroh zu pressen. Die Anforderungen an Nutzung, Format und Größe der Ballen sind in der Landwirtschaft sehr unterschiedlich. CLAAS erfüllt diese mit den Quaderballenpressen QUADRANT und den Rundballenpressen ROLLANT und VARIANT. Das Ergebnis sind kompakte Ballen, perfekte Ballenform und hohe Technik.

Die Rundballenpresse VARIANT ist ein echtes Arbeitstier. Sie überzeugt mit hoher Leistungsfähigkeit, langer Lebensdauer und einfacher Handhabung. Und mit intelligenten Ideen, die harte Arbeit nicht abschaffen, aber zumindest sehr viel leichter machen.

VARIANT		585 RC PRO	565 RC PRO	580 RF / RC	560 RF / RC
Ballenbreite	m	1,20	1,20	1,20	1,20
Durchmesser	m	0,90 bis 1,80	0,90 bis 1,60	0,90 bis 1,80	0,90 bis 1,60
Pickup Breite	m	2,10 oder 2,35	2,10 oder 2,35	2,10 oder 2,35	2,10 oder 2,35
HD-Antrieb		●	●	–	–
Zuführungssystem		RC HD (17 Messer)	RC HD (17 Messer)	RC (14 Messer) / RF	RC (14 Messer) / RF
Anzahl der angetriebenen Walzen		2	2	2	2

● Serie ○ Option – Nicht verfügbar



In einer großen Familie kann jeder seine Stärken voll ausspielen.

Neben ihren individuellen Stärken haben alle VARIANT Modelle diese entscheidenden Vorteile gemeinsam:

- SMART DENSITY für ideale Ballenform
- SMART DENSITY für Weichkern im Heu
- SMART DENSITY für Riemenzuverlässigkeit
- Hohes Ballengewicht
- 100% Ballenstart unter jeder Erntebedingung dank Aktivrotor
- Variabel einstellbare Ballendurchmesser (1,60 m oder 1,80 m)
- Innovative Weichkerneinrichtung je nach individuellem Bedarf
- Neue, patentierte Bindung durch neues Einführungsblech mit CLAAS Covered oder CLAAS Covered XW Bindung
- Ballenablage innerhalb von 6 Sekunden
- Optimaler Gutfluss durch Pickup zum Rotor
- Serienmäßige ISOBUS-Schnittstelle

VARIANT	585 / 565	580 / 560
1 Gesteuerte Pickup mit 2,10 m Arbeitsbreite DIN 11220	<input type="checkbox"/>	<input type="checkbox"/>
2 Gesteuerte Pickup mit 2,35 m Arbeitsbreite DIN 11220	<input type="checkbox"/>	<input type="checkbox"/>
3 Rollenniederhalter	<input type="checkbox"/>	<input type="checkbox"/>
4 Doppelrollenniederhalter	<input type="checkbox"/>	<input type="checkbox"/>
5 Pendeltasträder oder klappbare Pendeltasträder	<input type="checkbox"/>	<input type="checkbox"/>
6 Nur bei CLAAS: aktiver Hochleistungsrotor mit Zwangsstart des Ballens	<input type="checkbox"/>	<input type="checkbox"/>
7 ROTO CUT: 360°-Schneidrotor mit 14 Messern	<input type="checkbox"/>	<input type="checkbox"/>
7.1 ROTO CUT HD: neuer 360°-Schneidrotor mit 17 Messern	<input type="checkbox"/>	<input type="checkbox"/>
8 ROTO FEED: spiralförmiger Rotor für gleichmäßigen Gutfluss	<input type="checkbox"/>	<input type="checkbox"/>
9 Heavy-Duty-Antrieb: verstärkte Ketten und Rotor	<input type="checkbox"/>	<input type="checkbox"/>
10 Absenkbarer Schneidboden PRO	<input type="checkbox"/>	<input type="checkbox"/>
11 Hohes Antriebsdrehmoment mit ca. 3 m/s Bändergeschwindigkeit	<input type="checkbox"/>	<input type="checkbox"/>
12 4 zuverlässige, hochfeste Endlosbänder	<input type="checkbox"/>	<input type="checkbox"/>
13 Schnelle Komfort-Netzbindung	<input type="checkbox"/>	<input type="checkbox"/>
14 XW Netzbindung	<input type="checkbox"/>	<input type="checkbox"/>
15 Neue Netzbindung für ergonomischen Zugang, Einführungsblech für Garn und Netzbindung	<input type="checkbox"/>	<input type="checkbox"/>
16 SMART DENSITY mit Aktivhydraulik und Doppelspannarm	<input type="checkbox"/>	<input type="checkbox"/>
17 Ballengröße und Weichkerndurchmesser aus der Kabine einstellbar	<input type="checkbox"/>	<input type="checkbox"/>
18 Press- und Weichkerndruck aus der Kabine steuerbar	<input type="checkbox"/>	<input type="checkbox"/>
19 Schnelle Heckklappe: Ballenablage innerhalb von 6 s	<input type="checkbox"/>	<input type="checkbox"/>
20 CEMIS 700	<input type="checkbox"/>	<input type="checkbox"/>
21 Großvolumige Bereifung bis 22.5"	<input type="checkbox"/>	<input type="checkbox"/>
22 7,2 l Schmierkapazität	<input type="checkbox"/>	<input type="checkbox"/>
23 Automatisch-elektrische Zentralschmierung	<input type="checkbox"/>	<input type="checkbox"/>

Verfügbar —  Nicht verfügbar

VARIANT 585 / 565  
Der Schwerstarbeiter.



- Besondere Stärken:
- ROTO CUT: neuer 360°-Schneidrotor mit 17 Messern
  - Heavy-Duty-Konzept: verstärkte Ketten, spezielle Messersicherung und besonders robuster 8-mm-Rotor
  - Optimal für den Einsatz in Silage
  - SMART DENSITY: intelligentes Pressen für ideale Ballenform, Dichte und Weichkern
  - Schneidboden PRO mit serienmäßig integriertem Frühwarnsystem



VARIANT 580 / 560  
Das Multitalent.



- Besondere Stärken:
- ROTO CUT: neuer 360°-6-mm-Schneidrotor mit 14 Messern
  - ROTO FEED: gleichmäßiger Gutfluss durch spiralförmigen Rotor
  - Von jedem Fahrer einfach zu bedienen
  - Vielseitig einsetzbar: geeignet für Silage, Heu oder Stroh
  - SMART DENSITY: Ballenintelligenz für ideale Ballenform, Dichte und Weichkern



Vielseitiger denn je.



# VARIANT. Harte Schale, weicher Kern.



## Futterqualität.

Mit der VARIANT erhalten Sie perfekt gepresste Ballen mit weichem Kern für eine optimale Futterqualität.

### Hervorragende Futterqualität.

- Hochqualitatives Heu
- Hohe Pressdichten im Stroh
- Gleichmäßige Schichten und Ballenform für perfekte Silage
- Einfache Belüftung zum Trocknen des Heus
- Exzellente Schnittqualität für einen besseren Gärverlauf und einfaches Verteilen
- Schnellere Vorbereitung von Rationen im Futtermischwagen

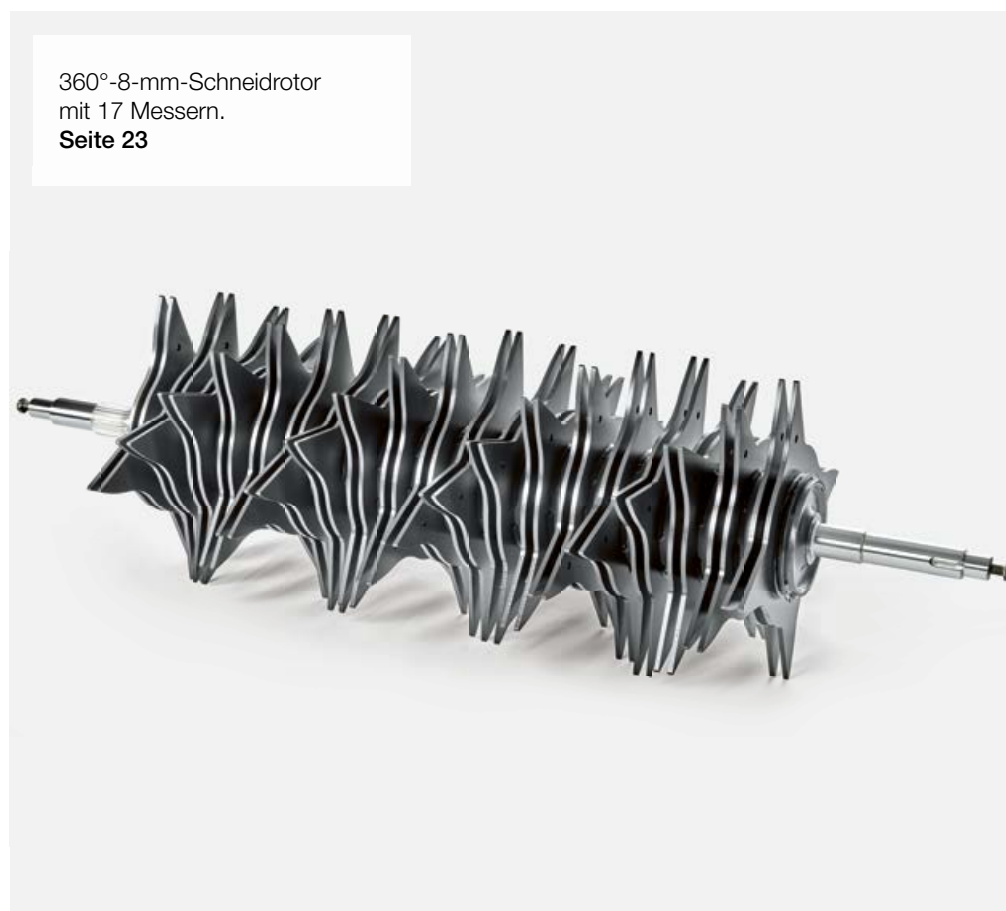

360°-8-mm-Schneidrotor mit 17 Messern.  
**Seite 23**



NEU

Weichkern für gute Heubelüftung.  
**Seite 14**



NEU

Pumpe und Verteilerposition der Ketten-schmierung.  
**Seite 39**



Extraweite Bindung für perfekten Ballen.  
**Seite 29**



Hohe Futterqualität.  
**Seite 22**



Abschmieren leicht gemacht.  
**Seite 39**



## Einsatzsicherheit und Nachhaltigkeit

Die neue Netzbindung mit Bremse ist dank der tiefergelegten Position ganz einfach zu handhaben. Und lässt sich außerhalb der Kabine einstellen.

### Langlebig und belastbar.

- 7,2-l-Ölbehälter für lange Arbeitstage
- NEU: Pumptechnologie für Langlebigkeit und geringe Wartungskosten
- Einstellbare Ölmenge je Verteiler
- NEU: Schmierverteiler für schnellere Wartung



Leistung.

Hohe Leistungen zu erbringen, ist eine Stärke der VARIANT. Die schnelle Bindung innerhalb von 6 Sekunden in Kombination mit einer hohen Geschwindigkeit beim Öffnen und Schließen der Heckklappe führt zu einem hohen Durchsatz und reduziert die Standzeit. Außerdem ermöglicht der spezielle CLAAS Aktivrotor einen 100%-Ballenstart, sodass Sie die VARIANT ständig mit maximaler Geschwindigkeit einsetzen können.

Volle Auslastung.

- Erweitertes Reifensortiment für alle Bedingungen
- Absenkbarer Schneidboden PRO mit Frühwarnsystem für bedenkenlose Nutzung
- Öffnen und Schließen der Heckklappe in nur 6 Sekunden



Klein- oder großvolumige Bereifung von 5 bis 22,5 Zoll möglich.  
**Seite 41**



SMART DENSITY. Intelligentes Pressen.  
**Seite 14**



Aktiver Hochleistungsrotor mit Zwangsstart des Ballens.  
**Seite 20**



CEMIS 700. Zugriff auf alle wichtigen Funktionen direkt vom Fahrersitz aus.  
**Seite 32**



Absenkbarer Schneidboden PRO. Für mehr Leistung und weniger Verstopfungen.  
**Seite 24**

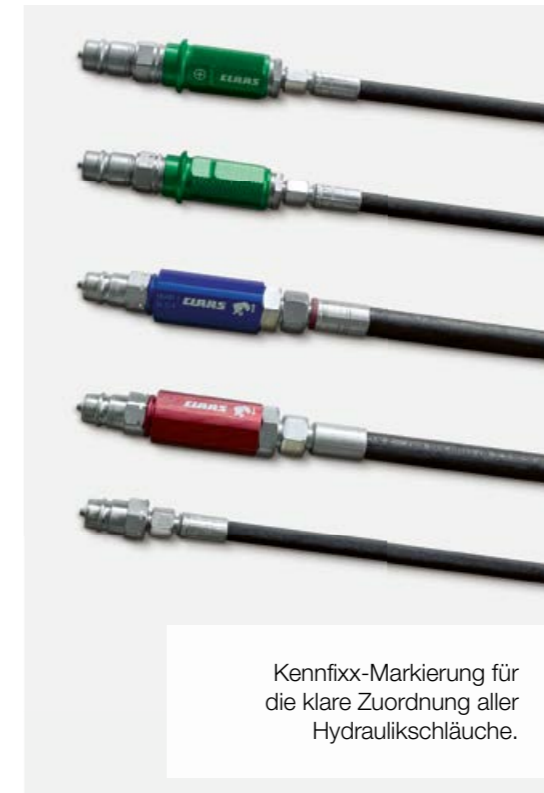

Kennfixx-Markierung für die klare Zuordnung aller Hydraulikschläuche.

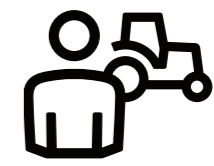

Fahrerlebnis.

Die neue VARIANT unterstützt Sie bei jedem Einsatz mit hohem Komfort. Dank der neuen SMART DENSITY Technologie ist die Einstellung und Auswahl der Parameter einfacher, sodass Sie unter allen Bedingungen problemlos pressen können.

Einfache Handhabung.

- Das 7" große CEMIS 700 bedienen Sie intuitiv über Touchscreen, Tasten oder Dreh-Drück-Schalter
- Einfache Handhabung der Netzbindung durch neue Position
- Neue Netzbindung mit neuer Netzbremse
- Sehr schnelle Bindung – 6 Sekunden und der Ballen kann abgesetzt werden



Ballenablage innerhalb von 6 Sekunden.  
**Seite 30**



Rollenwechsel leicht gemacht.  
**Seite 28**

## Die Presskammer mit Doppelspannsystem.

Höchstleistung in der Presskammer. Das hydraulische Regelsystem für die Ballendichte wurde speziell für höchste Verdichtung unter allen Bedingungen entwickelt. Die Aktivhydraulik kombiniert drei Hydraulikzylinder mit einem Doppelspannsystem und sorgt für eine aktiv geregelte Führung und einen ruhigen Lauf.

## Neues Verdichtungsmanagement.

SMART DENSITY ist die vollautomatische Regelung der Presse in Abhängigkeit von der individuell eingestellten Feldfrucht.

Dank des intelligenten Presssystems SMART DENSITY werden beide Spannarme unabhängig gesteuert, um immer die optimale Bandspannung zu gewährleisten – für eine sanfte und sichere Arbeitsweise der Maschine.

### SMART DENSITY.

- Beste Riemen­spannung
- Beste Riemen­führung
- Beste Ballen­form unter allen Bedingungen
- Weichkern für optimale Ballen­belüftung, vor allem im Heu
- Immer der passende Druck zu Futter, Geschwindigkeit und Feuchtigkeit
- Schnelle Reaktion beider Spannarme

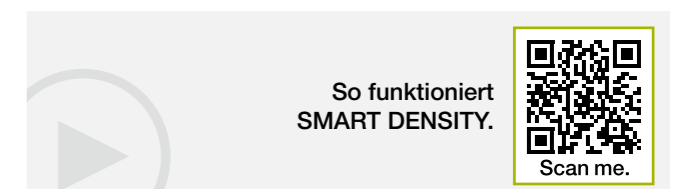

# Im Rennen für die Formel Feld.

## Hohe Geschwindigkeiten in Aussicht.

Während der Arbeit haben Sie eine exzellente Sicht auf die Pickup und können, wenn nötig, das Tempo noch steigern. Je nach Erntegut und Gutfluss kann die Maschine bis an ihre Grenzen gebracht und so die maximale Leistung erzielt werden.





Wer großen Hunger hat,  
lässt nichts liegen.



Auf den Punkt gebracht.

- Hohe Aufnahmekapazität: gesteuerte Pickup mit 2,10 m oder 2,35 m Breite
- Pendeltasträder – optional klappbar – halten die Pickup in der Spur
- Perfekter Gutfluss dank optimiertem Doppelrollenniederhalter
- Gute Sicht auf die Pickup ermöglicht ein hohes Arbeitstempo

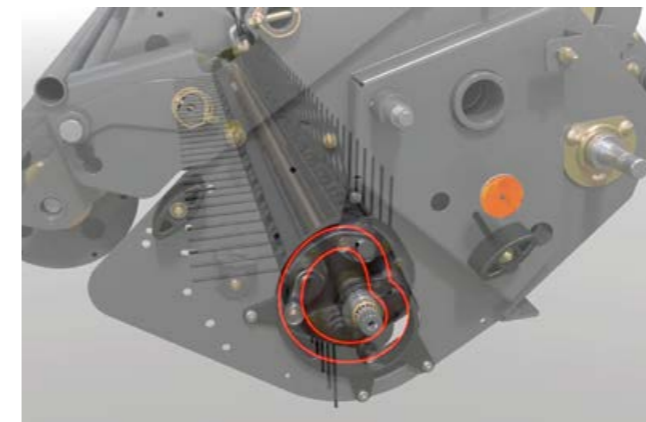

Gesteuerte Pickup.

Die VARIANT war die erste Rundballenpresse mit einer 2,10-m-Pickup. Die enormen Aufnahmekapazitäten und außergewöhnlichen Leistungsdaten überzeugen noch heute. Die Arbeitshöhe der Pickup ist werkzeuglos einstellbar. Wichtig ist die intelligente Steuerung der Pickup. Sie verbessert den Gutfluss speziell bei kurzem Material und erhöht die Lebensdauer deutlich. Die VARIANT 585 / 565 und 580 / 560 können sogar mit einer 2,35-m-Pickup ausgerüstet werden.



Doppelrollenniederhalter.

Tausendfach bewährt, stetig optimiert und optional verfügbar: der vorgebaute Doppelrollenniederhalter. Er drückt das Erntegut perfekt an, beschleunigt den Gutfluss und sorgt so für die aktive Zuführung des Ernteguts zum Rotor.



Pendeltasträder.

Egal, welche Breite Sie bevorzugen, die Pickup wird dank großen, pendelnden Tasträdern gleichmäßig entlastet und in der Spur gehalten. So wird selbst bei hohen Geschwindigkeiten und Kurvenfahrten eine optimale Bodenanpassung gewährleistet und die Grasnarbe geschont. Die Tasträder sind in allen Modellen werkzeuglos in der Höhe einstellbar. Der neue Klappmechanismus erhöht merklich den Komfort, da die Pendeltasträder für den Transport nicht mehr demontiert werden müssen. Der Klappmechanismus ist optional erhältlich.



So funktioniert die Pickup.

Wieder einmal dreht sich alles nur um das eine.  
Rotor und ROTO FEED.



Echte Kern-Kompetenz:  
Der Rotor startet den Ballen.

Das gibt's nur bei CLAAS: Bänder und Schneidrotor drehen sich in entgegengesetzter Richtung. Der Ballenstart erfolgt somit sofort, wodurch ein fester Kern entsteht. Der schnell drehende Rotor greift direkt in den Ballen und sorgt für seinen Zwangsstart – bei jedem Ballen und unter allen Bedingungen. So wird zudem ein Durchrutschen der Bänder verhindert.

Vorteile, die sich in jeder Einsatzminute bemerkbar machen. Denn Sie können die VARIANT immer mit voller Geschwindigkeit fahren.



Kernverdichtung nach Wunsch.

Die Kernverdichtung können Sie im Hinblick auf die Futterqualität selbst bestimmen und komfortabel aus der Kabine heraus steuern. Zum Beispiel maximale Kernverdichtung im Stroh oder einen weichen Kern im Heu. Dazu wählen Sie zwischen drei Voreinstellungen oder nutzen zwei völlig frei einstellbare Parameter.



Gleichmäßige Befüllung der Presskammer.

Der serienmäßige Förderrotor sorgt für eine besonders gleichmäßige Befüllung der Presskammer. So wird in gleicher Zeit deutlich mehr Pressgut verarbeitet. Das heißt, Sie können die VARIANT mit außerordentlich hohen Arbeitsgeschwindigkeiten fahren.

Auf den Punkt gebracht.

- Für einen festen Kern: Der Rotor treibt den Ballen an
- Die Kernverdichtung lässt sich von der Kabine aus nach Wunsch einstellen
- Der Rotor befüllt die Presskammer gleichmäßiger und verarbeitet so mehr Pressgut

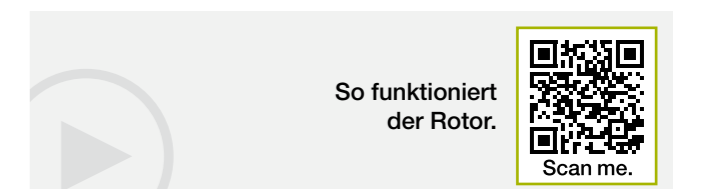

Was 360° bei uns bedeutet:  
immer schön rotieren, aber nie durchdrehen.



NEU: Die 360°-Zinkenordnung.

Um die Ballenform noch zu verbessern, wurde die Zinkenordnung der VARIANT mit ROTO FEED optimiert. Diese sind nun spiralförmig über 360° angeordnet, sodass auch kurzes Material und kleine Schwaden sehr gut verteilt werden können.



Zum perfekten Schnitt mit ROTO CUT für die VARIANT 580 und 560.

Mit 14 Messern zu erstklassiger Futterqualität. Die VARIANT ROTO CUT arbeitet mit 6 mm starken viersternigen Doppelzinken präziser, schneller und effektiver als andere Pressen.

- 360°-6-mm-Zinkensterne
- Spiralförmige Zinkenordnung (360°)
- Viersternrotor für kleine Schnittpakete
- Exakte, kurz geschnittene Futterportionen für höhere Verdichtung und leichteres Auflösen
- 14 aggressive Messer
- Einzel gesicherte Messerzähne aus doppelt gehärtetem Stahl
- Hydraulische Messerschaltung
- Kombiniertes Abstreifersystem zwischen und innerhalb der Doppelzinken
- Deutliche Zeitersparnis bei der Futtermischung und Erhöhung der Milcherträge durch hohe Futterqualität



Auf den Punkt gebracht.

- Bessere Ballenform dank 360°-Schneidrotor mit spiralförmiger Zinkenordnung
- ROTO CUT mit 6 mm starken viersternigen Doppelzinken
- ROTO CUT Heavy-Duty mit 8 mm starken, auf Silage spezialisierten Rotorsternen

VARIANT	585	565	580	560
ROTO FEED	-	-	□	□
ROTO CUT (6 mm)	-	-	□	□
ROTO CUT HD (8 mm)	□	□	-	-

□ Verfügbar - Nicht verfügbar

Zeigt Durchhaltevermögen:  
ROTO CUT Heavy Duty.

Die Modelle VARIANT 585 und 565 sind mit dem Heavy-Duty-Antriebskonzept besonders gut für die anspruchsvolle Arbeit in der Silage geeignet. Grund dafür sind die 8 mm starken viersternigen Doppelzinken, die besonders robuste Einzelmesserabsicherung und die sehr stabile Messerhalterung. So bleibt auch in der Silage die Schnittqualität außerordentlich hoch.

**ROTO CUT 360°-8-mm-Zinkensterne.**

- Verstärkte Einzelmessersicherung
- Verstärkte Tsubaki-Ketten (Hauptantrieb und Rotorantrieb)
- Silage-Kit
- Viersternrotor für kleine Schnittpakete

Nicht nur Sportwagen  
lassen sich tieferlegen.

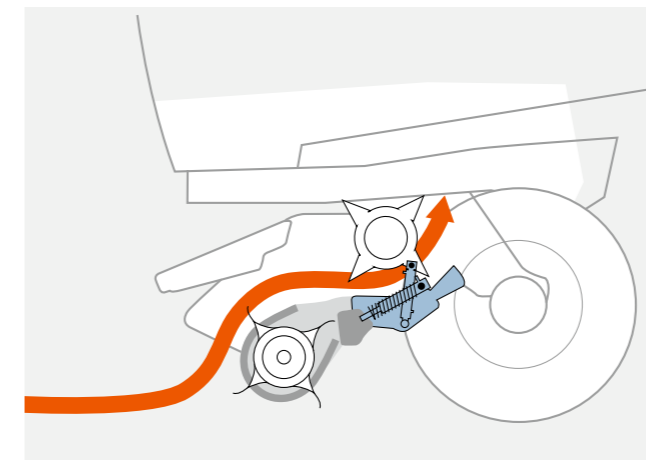

Ausgleichend: der hydraulisch absenkbare Boden PRO.

Futterballen zu pressen ist harte Arbeit, die schnell und effizient sein muss. Um die hohen Tagesleistungen erbringen zu können, werden smarte Systeme benötigt, die den Fahrer unterstützen. Zum Beispiel ein absenkbarer Boden, der sich aktiv dem Futterfluss anpasst. Denn durch ein automatisches Absenken um bis zu 30 mm können auch ungleichmäßige Schwaden kontinuierlich eingezogen werden. Die Schnittqualität bleibt dabei unverändert hoch. Mit dem über zwei Hydraulikzylinder absenkbaren Boden wird Ihre VARIANT, egal ob mit ROTO FEED oder ROTO CUT, zur VARIANT PRO.

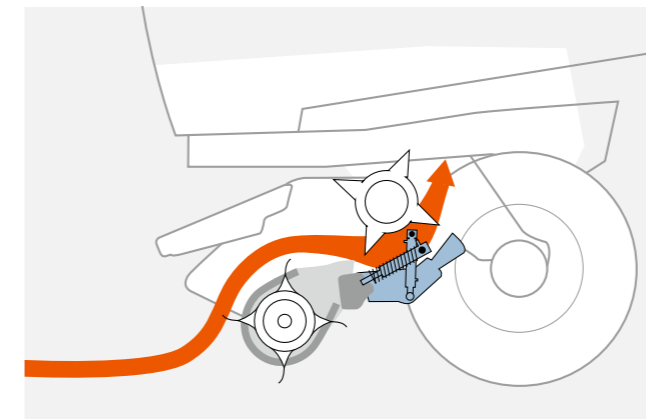

Volle Auslastung dank Frühwarnsystem.

Eine ausweichende Bewegung des Bodens wird über einen Sensor direkt als optisches und akustisches Signal am Bedienterminal angezeigt. So können Sie rechtzeitig vom Fahrersitz aus auf drohende Verstopfungen reagieren und die Presse bis an ihr Limit auslasten.

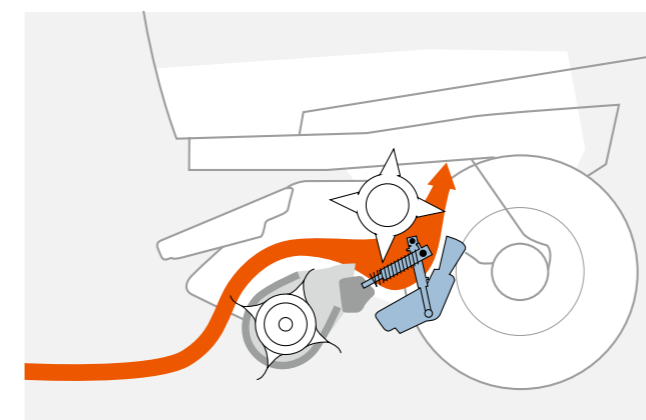

Verstopfungen per Knopfdruck beseitigen.

Verstopfungen beseitigen Sie bequem per Bedienterminal, ohne die Traktorkabine zu verlassen. Der absenkbare Boden öffnet sich und der Rotor schiebt die Verstopfung direkt in die Presskammer. Bei Maschinen mit Schneidrotor stellen sich die Messer per Knopfdruck drucklos, bevor sich der absenkbare Boden öffnet. Beim Schließen schwenken die Messer dann automatisch wieder ein.

Auf den Punkt gebracht.

- Kontinuierlicher Futterfluss bei hoher Schnittqualität durch hydraulisch absenkbaren Boden PRO
- Frühwarnsystem für drohende Verstopfungen
- Verstopfungen lassen sich komfortabel aus der Fahrerkabine heraus beseitigen

VARIANT	585	565	580	560
Absenkbarer Boden PRO	<input type="checkbox"/>	<input type="checkbox"/>	<input type="checkbox"/>	<input type="checkbox"/>

Verfügbar – Nicht verfügbar

Das macht eine gute Bindung aus:  
Sie ist fest und zuverlässig.



Auf den Punkt gebracht.

- Schnelles Binden durch hohe Bändergeschwindigkeit (ab 5 Sekunden pro Ballen)
- Zeit sparen mit automatischem Bindestart
- Präzisere Garn- oder Netzbindung durch neues Einführungsblech
- Garnbindung für formstabile Ballen



Das patentierte Einführungsblech.

Von CLAAS entwickelt und patentiert: Das neue Einführungsblech arbeitet zweistufig und sorgt für eine noch zuverlässigere Bindung des Ballens. Während des Pressens ist das Blech geöffnet und eine Futterakkumulation wird vermieden. Während der Bindung wiederum ist das Blech geschlossen, sodass das Netz oder Garn präzise geführt wird. Das Ergebnis: ein sehr zuverlässiges Bindsystem – und sehr zufriedene Fahrer.

Vollautomatisch: der Bindestart.

Sowohl die Netz- als auch die 2-Faden-Garnbindung starten vollautomatisch. Für das nötige Arbeitsmaterial ist in der VARIANT viel Stauraum vorhanden. Sie können entscheiden, ob Sie zwei Netzrollen oder bis zu zehn Garnrollen verstauen wollen.

Pressen, binden, nächster Ballen.

Das System der Rundballenpressen erfordert zur Bindung in jedem Fall ein kurzes Anhalten der Maschine. Doch dabei hat die VARIANT einen entscheidenden Vorteil: Die Bindung startet nach Erreichen des gewünschten Ballendurchmessers automatisch. Die hohe Bändergeschwindigkeit – bis zu 3 m/s – führt zu einer besonders schnellen Abwicklung des Vorgangs. So kann ohne großen Zeitverlust sofort weitergepresst werden.

Schnell und exakt: die Garnbindung.

Nicht nur bei der Netz-, auch bei der 2-Faden-Garnbindung überzeugt die VARIANT im praktischen Einsatz. Nach vollautomatischem Start bindet der einfach einstellbare und exakt arbeitende Bindeapparat feste, formstabile Ballen. Und das in Rekordgeschwindigkeit von nur 3 m/s.

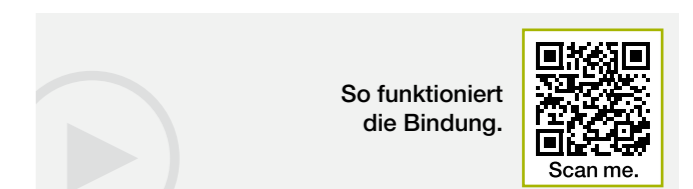

Gut Ding will manchmal auch Eile haben.



#### Auf den Punkt gebracht.

- Schöne Ballenform mit neuer CLAAS Covered Netzbindung
- Neue CLAAS Covered XW Netzbindung für perfekte Ballen bis hin zu den Kanten
- Ideale Übersicht, Reinigung und Wartung dank weit öffnender Klappe
- Höchste Qualität: ORIGINAL CLAAS BALETEX Bindegarn und CLAAS ROLLATEX PRO Netz



#### Exakte Netzbindung.

Das Netz wird über die spiralförmige Breitzieheinrichtung immer sicher bis auf die volle Breite des Ballens gespreizt. Das ergibt auch bei „normalem“ Netz eine exakte Netzabdeckung bis zur Ballenkante. Und beim XW Netz sogar bis über die Kante hinaus.

#### NEU: Netzbremse Variator.

Die gesteuerte Netzbremse erhöht bei kleiner werdender Netzrolle automatisch die Bremswirkung für gleichmäßige Netzvorspannung bis zum Ende der Rolle. Das sorgt für eine saubere Bindung vom ersten bis zum letzten Ballen. Ein einstellbarer Variator bewirkt, dass die Gummirolle langsamer dreht und somit das Netz vorstreckt.

#### Serienmäßig. Die CLAAS Covered XW Netzbindung.

Egal, ob Heu, Stroh oder Silage – mit der optionalen Extrawide Bindung erhalten Sie perfekt geformte und stabile Ballen. Die spiralförmigen Walzen der VARIANT sorgen für eine optimale Überlappung an den Ballenkanten und schützen diese so konsequent. Ideales Material zur Bindung: die extrabreite Netzrolle ROLLATEX PRO XW mit 1,30 m Breite.



#### Die Bindung im Blick.

Damit Sie genau sehen, wo es läuft, wie es läuft und dass es läuft, ist die Bindung im gut einsehbaren Bereich angeordnet – wie bei CLAAS Pressen üblich. Die weit öffnende Wartungsklappe bietet komfortablen Zugang für Reinigung und Wartung.

#### Garn und Netz für Profis.

Höchste Binde- und Einsatzsicherheit: mit dem ORIGINAL CLAAS BALETEX Bindegarn und dem CLAAS ROLLATEX PRO Netz für saubere Kantenabdeckung. Bei der CLAAS Covered XW Bindung kommt das ROLLATEX PRO XW Netz mit 1,30 m Breite zum Einsatz.



Die neue Netzbindung der VARIANT 500 Serie ist 25 cm tiefer, um die Netzrolle problemlos unter der Netzbremse reinigen zu können.

Gewartet wird nur  
auf den Bus.

Öffnen und Schließen der Heckklappe.

- Um 30% verringerte Öffnungs- und Schließzeiten durch Hydraulikblock
- Öffnen und Schließen in nur 6 Sekunden
- Erhöhte Flächenleistung dank geringerer Stillstandszeiten

So funktioniert die Heckklappe.



Scan me.



Wie schwere Arbeit von der Hand gehen sollte?  
Spielerisch leicht.

#### Die Bedienung.

Auch wer seine Arbeit liebt, will damit irgendwann fertig werden. Deshalb geben wir jeden Tag unser Bestes, um Sie bei Ihren täglichen Aufgaben zu unterstützen. Mit guten Ideen. Mit robustem Gerät. Mit innovativer Technik. Große Nutzerfreundlichkeit und hoher Bedienkomfort stehen dabei stets im Mittelpunkt.





# Neues Terminal für noch mehr Komfort: CEMIS 700.



CEMIS 700 heißt das neue Bedienterminal mit komfortabler Nutzerführung und Touchscreen. Es hat eine große Bildschirmfläche mit sehr hoher Auflösung und ist mit verschiedenen Kamerasystemen kompatibel.

Der Auftragszähler mit 20 Plätzen ermittelt wichtige Werte zur Anzahl der Ballen und Einsatzzeiten. Darüber hinaus ist CEMIS 700 natürlich ISOBUS-fähig und erfüllt die AEF-Normen.

## CEBIS Touch.

CLAAS Schlepper mit CEBIS Touch-Bedienteil funktionieren auch mit ISOBUS. Durch die integrierte ISOBUS-Gerätesteuerung lassen sich alle Funktionen anzeigen und auch bedienen. Bis zu zehn ISOBUS-Funktionen können per Funktionstasten am schleppereigenen CMOTION aktiviert und deaktiviert werden.



## Bedienung über Dreh-Drück-Schalter.

Das CEMIS 700 verfügt über drei verschiedene Bedienphilosophien. Die Bedienung über Dreh-Drück-Schalter eignet sich besonders zum Springen zwischen den einzelnen Menüstrukturen.



## Bedienung über Touchfunktion.

Wer direkt eine Funktion auswählen will, schätzt den Touchscreen am CEMIS 700. Ein einfacher Druck auf den 7" großen Touchbereich reicht aus und die Funktion ist direkt gewählt.



## Bedienung über Tasten.

Wer während der Arbeit die Bedienung über Tasten an CLAAS Bedienteilen zu schätzen gelernt hat, braucht auch beim CEMIS 700 nicht darauf zu verzichten. Die gewohnte Bedienung mit dem Daumen ist besonders im Feldeinsatz von Vorteil.

Kein Rasten, kein Rosten.  
Kettenschmierung für ein langes Leben.



#### Zentralschmierung der Heckklappenlager.

Um die Wartung der Maschine zu vereinfachen, sind die verschiedenen Schmiernippel für die Heckklappenwalzen von der rechten Seite aus in bequemer Arbeitshöhe zugänglich.

#### Elektrische Zentralschmierung.

Die Intervalle können am Bedienterminal direkt so eingestellt werden, dass die Schmierung der Lager automatisch erfolgt.



#### Permanente Kettenschmierung.

Aus einem 7,2-l-Tank versorgen die neuen Verteiler der Schmieranlage jede Kette individuell mit genau der Menge Öl, die sie für den Einsatz braucht. So sparen Sie wertvolle Wartungszeit – und bares Geld.

Dank großer Öffnung lässt sich der Ölbehälter leicht befüllen. Die permanente und präzise Schmierung durch breite Pinsel ist über einen Exzenter einstellbar. Ein Ansaugfilter verhindert Verschmutzungen und Verstopfungen des Systems. Durch die große Reichweite und leichte Wartung verlängert sich die Lebensdauer der Ketten, wovon Sie direkt profitieren.

Auf den Punkt gebracht.

- Kettenschmierung serienmäßig
- Alle VARIANT Pressen mit einer permanenten Kettenschmierung ausgestattet
- Einfach einstellbar
- Verlängert die Lebensdauer der TSUBAKI Ketten



Damit es läuft.  
CLAAS Service & Parts.



CLAAS Service & Parts  
ist 24/7 für Sie da.  
[service.claas.com](http://service.claas.com)



Scan me.



**Speziell auf Ihre Maschine abgestimmt.**

Passgenaue Ersatzteile, hochwertige Betriebsmittel und hilfreiches Zubehör. Nutzen Sie unser umfassendes Produktangebot und erhalten Sie genau die Lösung, die Ihre Maschine für 100% Einsatzsicherheit benötigt.



**Für Ihren Betrieb: CLAAS FARM PARTS.**

CLAAS FARM PARTS bietet Ihnen eines der umfangreichsten markenübergreifenden Ersatzteil- und Zubehörprogramme für alle landwirtschaftlichen Anwendungen auf Ihrem Betrieb.



**Weltweite Versorgung.**

Das CLAAS Parts Logistics Center in Hamm, Deutschland, verfügt über nahezu 200.000 verschiedene Teile auf mehr als 183.000 m<sup>2</sup> Betriebsfläche. Als zentrales Ersatzteillager liefert es sämtliche ORIGINAL Teile schnell und zuverlässig in die ganze Welt. So kann Ihnen Ihr CLAAS Partner vor Ort innerhalb kürzester Zeit die Lösung bieten: für Ihre Ernte, für Ihren Betrieb.

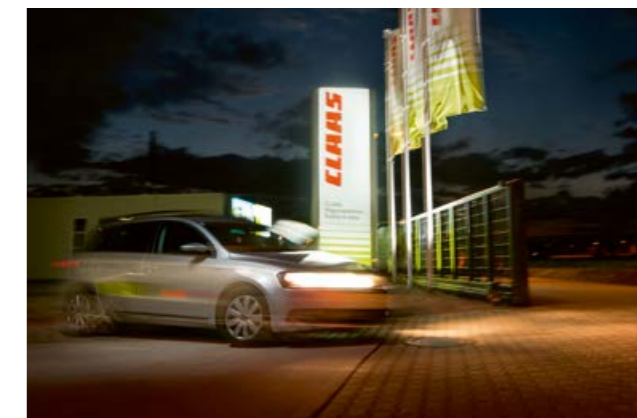

**Ihr CLAAS Vertriebspartner vor Ort.**

Egal wo Sie sind – wir liefern Ihnen stets den Service und die Ansprechpartner, die Sie benötigen. Ganz in Ihrer Nähe. Rund um die Uhr stehen Ihre CLAAS Partner für Sie und Ihre Maschine bereit. Mit Wissen, Erfahrung, Leidenschaft und der besten technischen Ausrüstung. Damit es läuft.

Mit Sicherheit  
schneller.



Auf den Punkt gebracht.

- Länderspezifisch mit pneumatischem oder hydraulischem Bremssystem ausgestattet
- Hohe Bodenschonung durch großvolumige Bereifung
- Auch bei hohem Tempo sicher unterwegs dank optionaler Bremsachse

Sicher fahren, sicher stoppen.

Für alle, die zwischen den Flächen lange Strecken auf der Straße fahren, die in hängigem Gelände arbeiten oder die zulässige Fahrgeschwindigkeit der VARIANT an die Möglichkeiten ihres Traktors anpassen wollen, bietet CLAAS zwei verschiedene Bremsanlagen an: die pneumatische Bremsanlage und die hydraulische Bremsanlage. Die Verfügbarkeit ist an Länderbedingungen gekoppelt. Bei allen Bremsanlagen inklusive: die einfach zu bedienende Feststellbremse.

Sanft zum Boden: große Reifen.

Für größtmögliche Bodenschonung auch unter feuchten Bedingungen stehen Ihnen fünf verschiedene großvolumige Bereifungen zur Verfügung. Diese bestehen ebenfalls durch ihre Laufruhe.

Mehr Sicherheit durch die optionale Bremsachse.

Die optional erhältliche Bremsachse sorgt bei hoher Geschwindigkeit für sichere Fahrt auf der Straße. Außerdem macht sie den Einsatz am Hang sicherer. Mit der pneumatischen Bremse erreicht die VARIANT eine Höchstgeschwindigkeit von 50 km/h.

40

50



VARIANT		585 RC PRO	565 RC PRO	580 RF / RC	560 RF / RC
<b>Anhängung</b>					
Zapfwelldrehzahl	U/min	1000	1000	540 (1000 ○)	540 (1000 ○)
Kraftbedarf	KW / PS	75 / 102	75 / 102	75 / 102	75 / 102
Hauptantrieb und Antriebsketten		Heavy-Duty, 1 ¼"	Heavy-Duty, 1 ¼"	Standard, 1"	Standard, 1"
Kugelkopfanhängung		○	○	○	○
<b>Hydraulikanschluss</b>					
Einfaches Steuerventil für Pickup-Aushebung		●	●	●	●
Doppeltwirkendes Steuerventil für Heckklappenzyylinder		●	●	●	●
Zusätzliches doppeltwirkendes Steuerventil für Schneidboden PRO		●	●	○	○
<b>Pickup</b>					
Breite	m	2,10 (2,35 ○)	2,10 (2,35 ○)	2,10 (2,35 ○)	2,10 (2,35 ○)
DIN-Aufnahmebreite	m	1,90 (2,15 ○)	1,90 (2,15 ○)	1,90 (2,15 ○)	1,90 (2,15 ○)
Bodenführung mit 2 festen Führungsrädern		●	●	●	●
Bodenführung mit 2 Pendeltasträdern		○	○	○	○
Bodenführung mit 2 klappbaren Pendeltasträdern		○	○	○	○
Rollenniederhalter		○	○	○	○
Doppelrollenniederhalter		○	○	○	○
Pickup-Räder 16/6,50-8 10 PR		●	●	●	●
<b>Zuführung</b>					
Zwangseinzug mit		Heavy-Duty ROTO CUT	Heavy-Duty ROTO CUT	ROTO FEED / ROTO CUT	ROTO FEED / ROTO CUT
Anzahl Messer (mit ROTO CUT)		17	17	14	14
Hydraulisch absenkbarer Schneidboden PRO		○	○	○	○
<b>Variable Presskammer</b>					
Hochfeste Endlosbänder	Anzahl	4	4	4	4
Bändergeschwindigkeit	m/s	3	3	3	3
Weichkerneinrichtung mit einstellbarem Druck und Durchmesser		●	●	●	●
Zusätzlicher Bänderantrieb		●	●	●	●
Feuchtesensor		○	○	○	○
SMART DENSITY		●	●	●	●
<b>Presskammer Abmessungen</b>					
Breite	m	1,20	1,20	1,20	1,20
Durchmesser	m	0,90 -1,80	0,90 -1,60	0,90 -1,80	0,90 -1,60
<b>Bedienung</b>					
CEMIS 700		●	●	●	●
ISOBUS-Kabel		○	○	○	○
Kamera		○	○	○	○
Serviceleuchten		○	○	○	○
Zentralkettenschmierung		●	●	●	●
Manuelle Einzelschmierung		●	●	●	●
Manuelle Zentralschmierung		○	○	○	○
Automatische, elektrische Zentralschmierung		○	○	○	○

VARIANT		585 RC PRO	565 RC PRO	580 RF / RC	560 RF / RC
<b>Bindung</b>					
NEU: Einführungsblech		●	●	●	●
Netzbindung mit automatischem Bindestart		●	●	●	●
Garndoppelbindung mit automatischem Bindestart		○	○	○	○
CLAAS Covered XW Netzbindung		●	●	●	●
Anzahl der Garnumwicklungen wählbar		10 Stufen	10 Stufen	10 Stufen	10 Stufen
Komfortbindung (Anzahl der Netzumwicklungen von der Kabine aus einstellbar)		●	●	●	●
Anzahl der Netzumwicklungen wählbar		1,6 bis 6	1,6 bis 6	1,6 bis 6	1,6 bis 6
<b>Bereifung</b>					
380/55-17		●	●	●	●
480/45-17		○	○	○	○
500/50-17 F+		○	○	○	○
500/45-22.5		○	○	○	○
560/45-22.5		○	○	○	○
Druckluftbremsanlage		○	○	○	○
<b>Maße und Gewichte</b>					
Länge mit Ballenauswerfer	m	4,82	4,82	4,82	4,82
Breite bei Bereifung mit 380/55-17	m	2,59	2,59	2,59	2,59
Breite bei Bereifung mit 480/45-17	m	2,66	2,66	2,66	2,66
Breite bei Bereifung mit 500/50-17 F+	m	2,67	2,67	2,67	2,67
Breite bei Bereifung mit 500/45-22.5	m	2,67	2,67	2,67	2,67
Breite bei Bereifung mit 560/45-22.5	m	2,99	2,99	2,99	2,99
Höhe	m	3,21-3,26	3,08-3,11	3,21-3,26	3,08-3,11
Mindestgewicht (je nach Ausstattung)	kg	3340	3285	3060	3005
Maximales Gewicht (je nach Ausstattung)	kg	4025	3970	3935	3880

CLAAS ist ständig bemüht, alle Produkte den Anforderungen der Praxis anzupassen. Deshalb sind Änderungen vorbehalten. Angaben und Abbildungen sind als annähernd zu betrachten und können auch nicht zum serienmäßigen Lieferumfang gehörende Sonderausstattungen enthalten. Dieser Prospekt wurde für den weltweiten Einsatz gedruckt. Bitte beachten Sie bezüglich der technischen Ausstattung die Preisliste Ihres CLAAS Vertriebspartners. Bei den Fotos wurden zum Teil Schutzvorrichtungen abgenommen. Dies erfolgte lediglich, um die Funktion deutlich zu machen, und darf keinesfalls eigenmächtig erfolgen, um Gefährdungen zu vermeiden. Insoweit sei auf die jeweiligen Hinweise im Bedienerhandbuch verwiesen.

● Serie ○ Option – Nicht verfügbar



CLAAS Vertriebsgesellschaft mbH  
 Benzstr. 5  
 33442 Herzebrock  
 Tel. +49 5247 12-1144  
 claas.de

620011010822 NO LC 0822 / 00 0248 845 3

Mit 365FarmNet managen Sie herstellerübergreifend den gesamten landwirtschaftlichen Betrieb in nur einer Software. Schnittstellen zu intelligenten Anwendungen von Partnern aus der Agrarbranche bieten kompetente Unterstützung an 365 Tagen im Jahr. CLAAS ist Partner bei 365FarmNet.

[www.365farmnet.com](http://www.365farmnet.com)



365FarmNet